

Alberi

Alberi

Gli alberi sono una generalizzazione delle liste che consente di modellare delle strutture gerarchiche come questa:

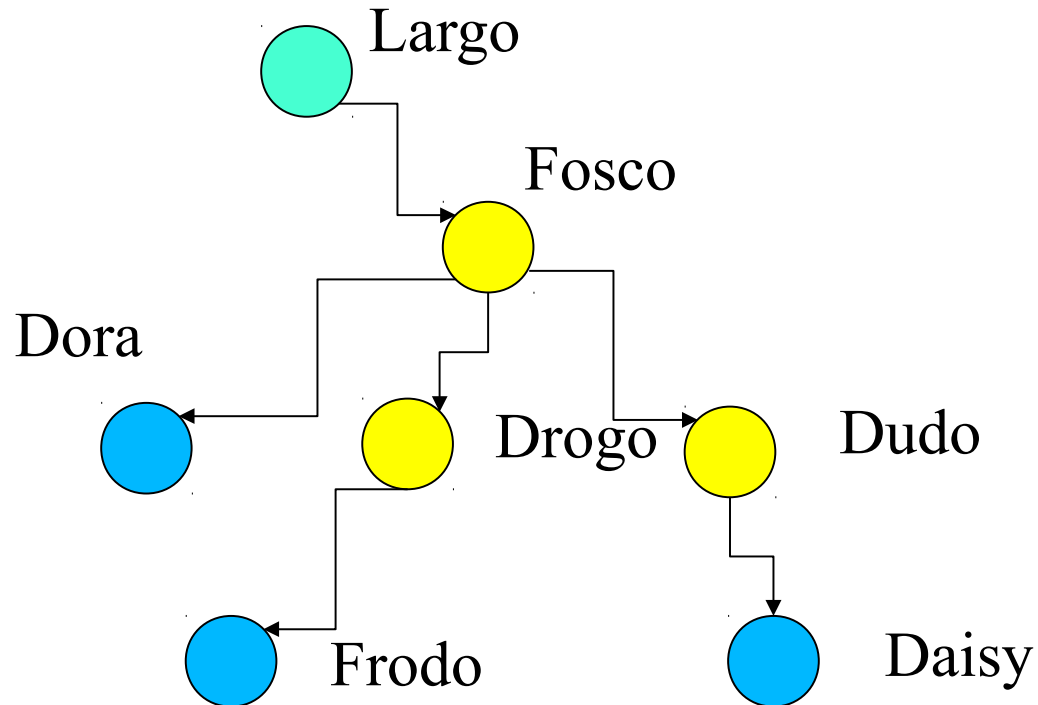

Alberi

Gli alberi sono una generalizzazione delle liste che consente di modellare delle strutture gerarchiche come questa:

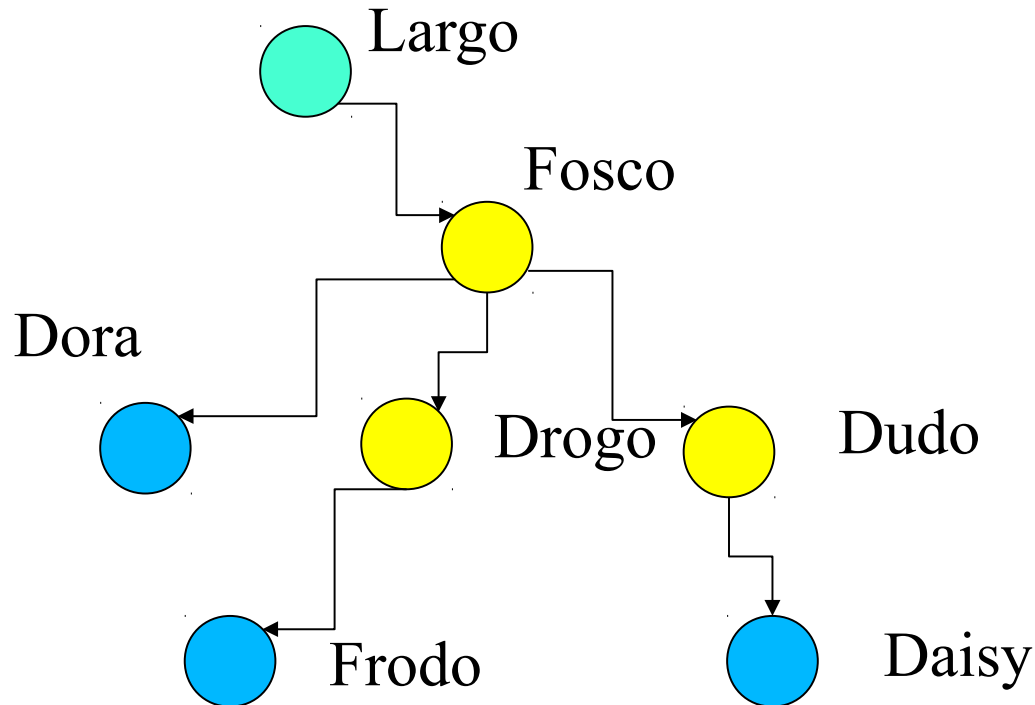

L'albero genealogico della famiglia Baggins

Alberi

- Terminologia: gli elementi sono detti **nodi**

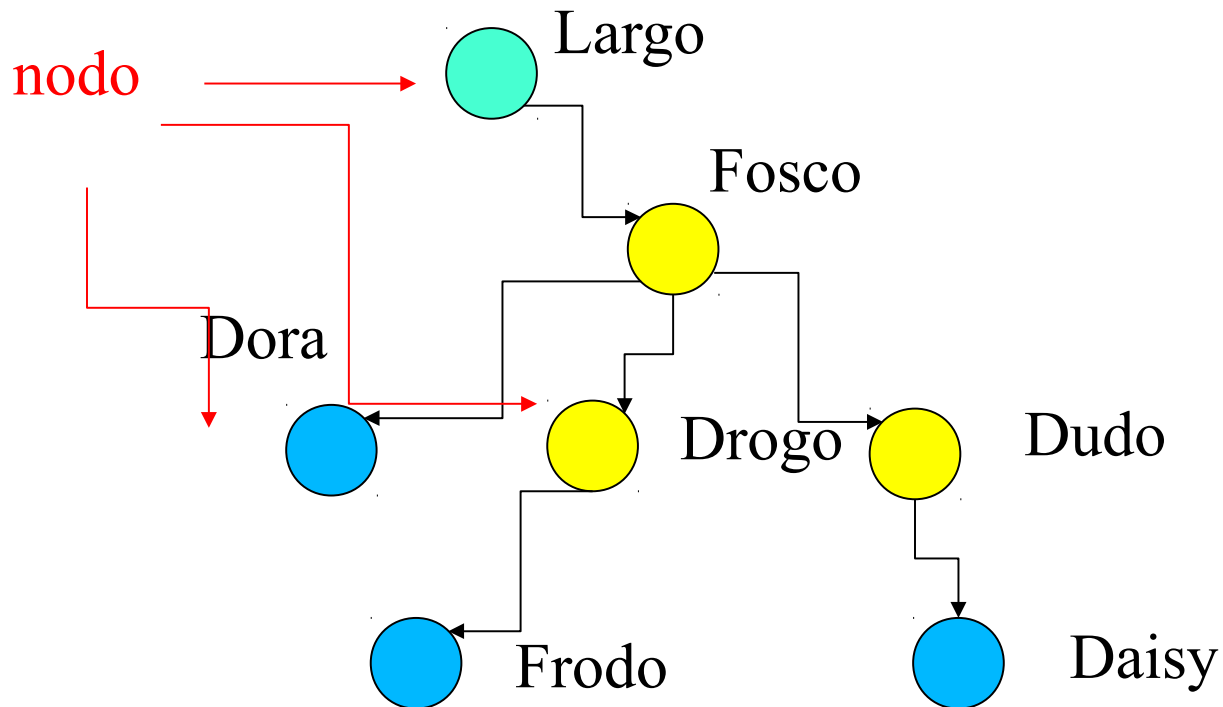

Alberi

• i successori sono detti **figli** ed i predecessori **padre**

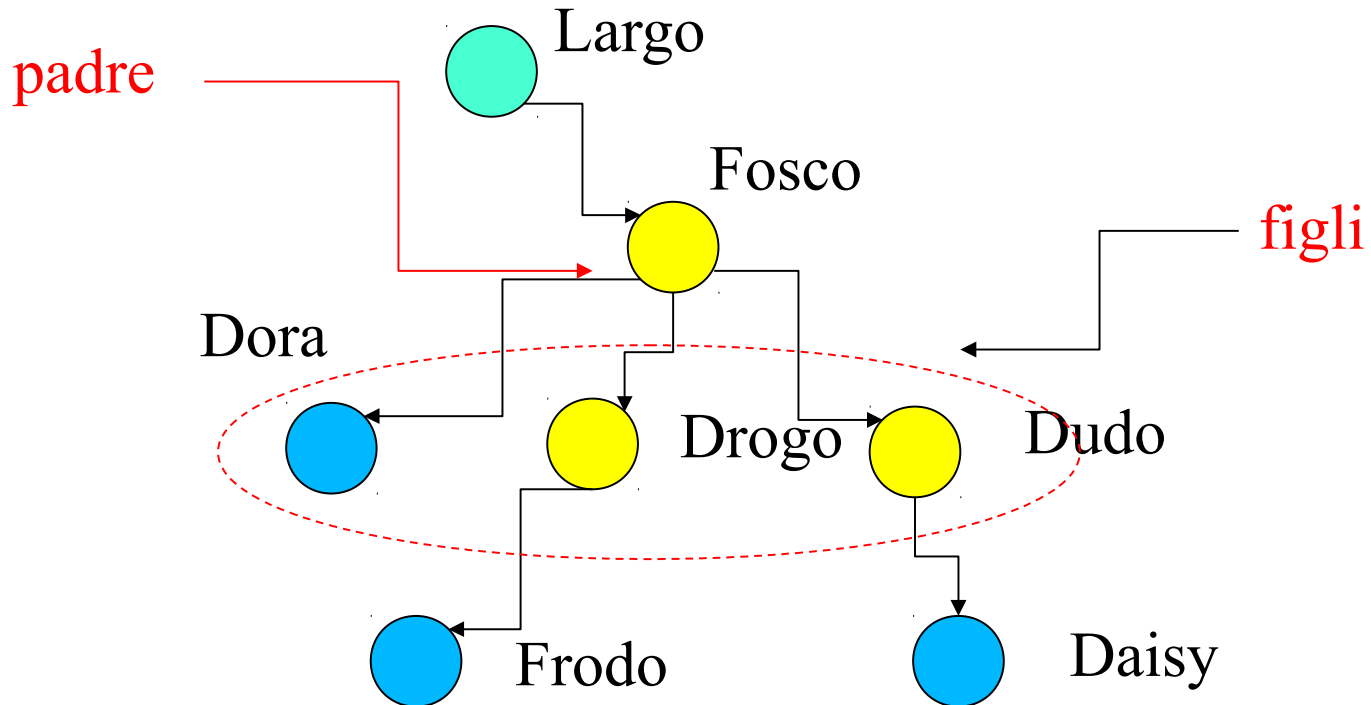

Alberi

- i nodi senza figli sono detti **foglie** (in azzurro)

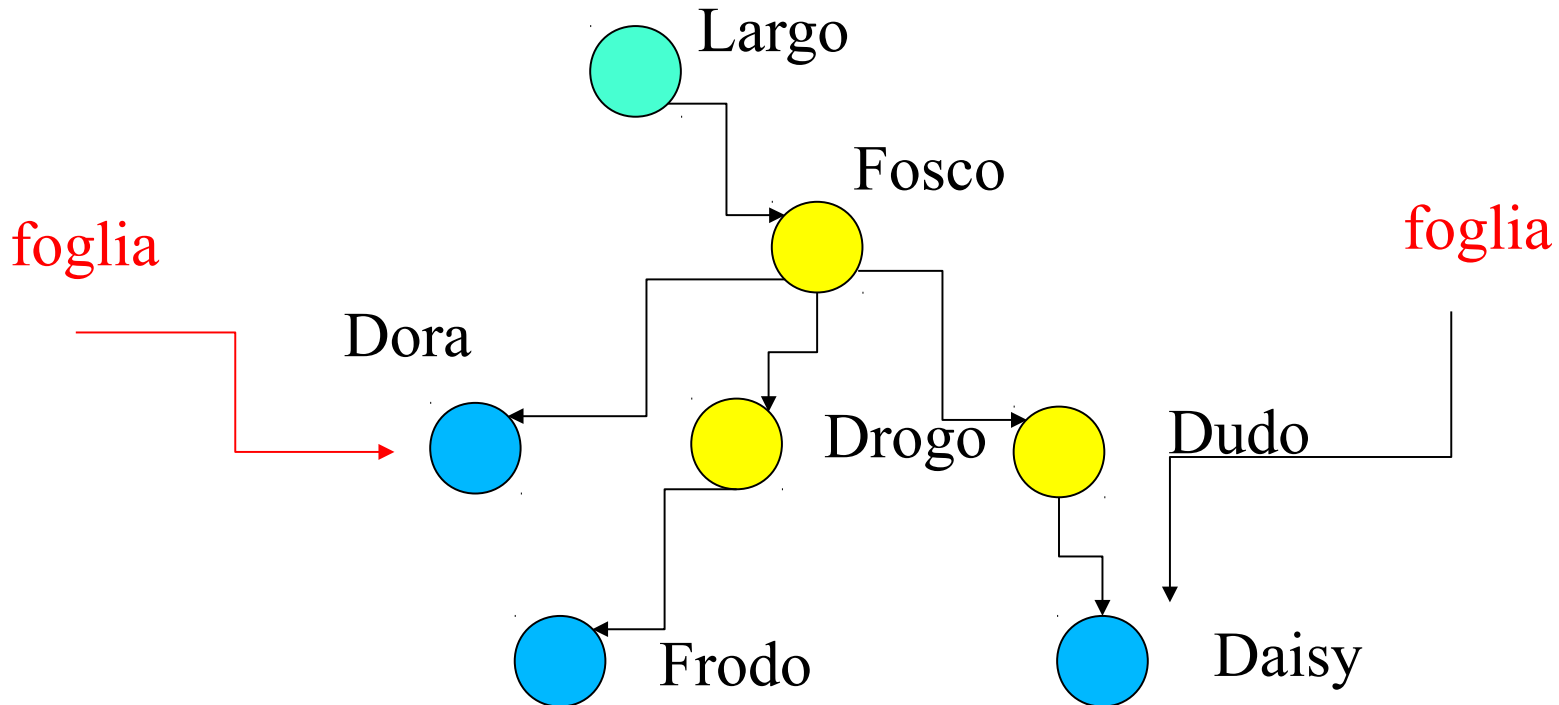

Alberi

- i nodi con figli sono detti **interni (in giallo)**

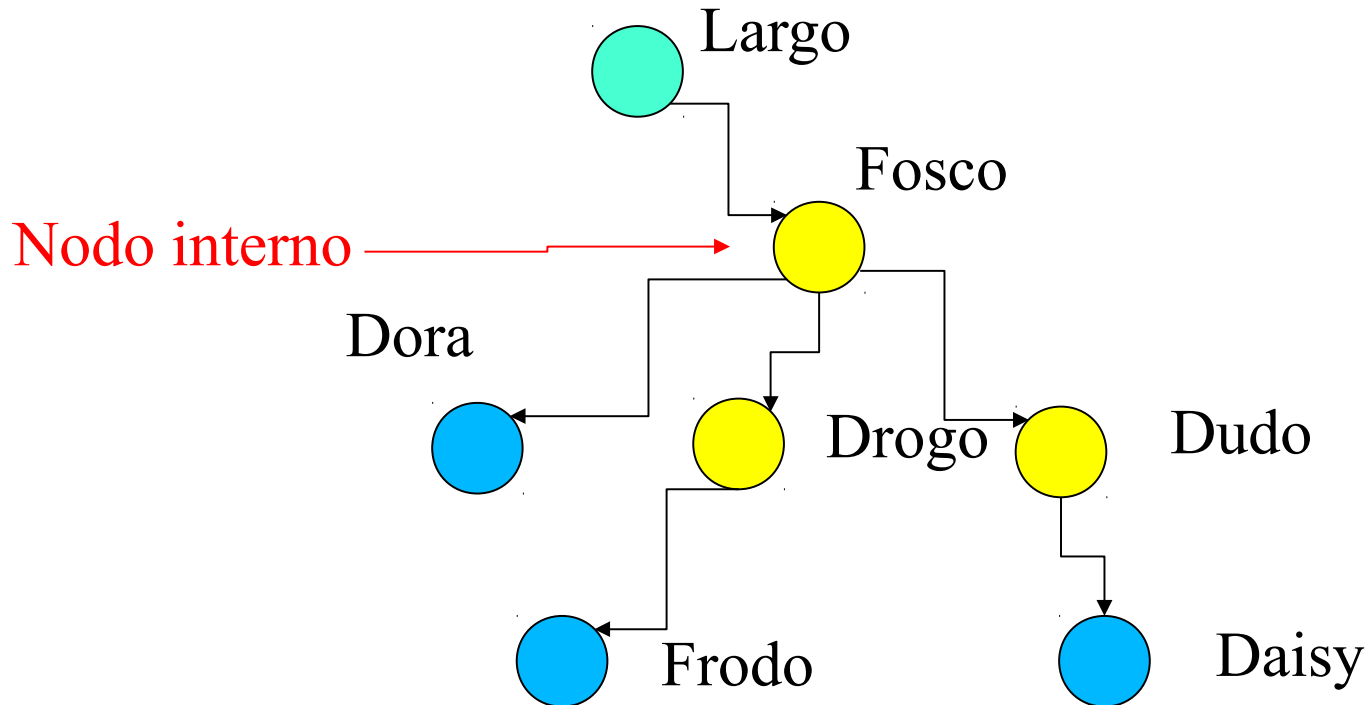

Alberi

Il nodo iniziale è detto **radice** (in verde)

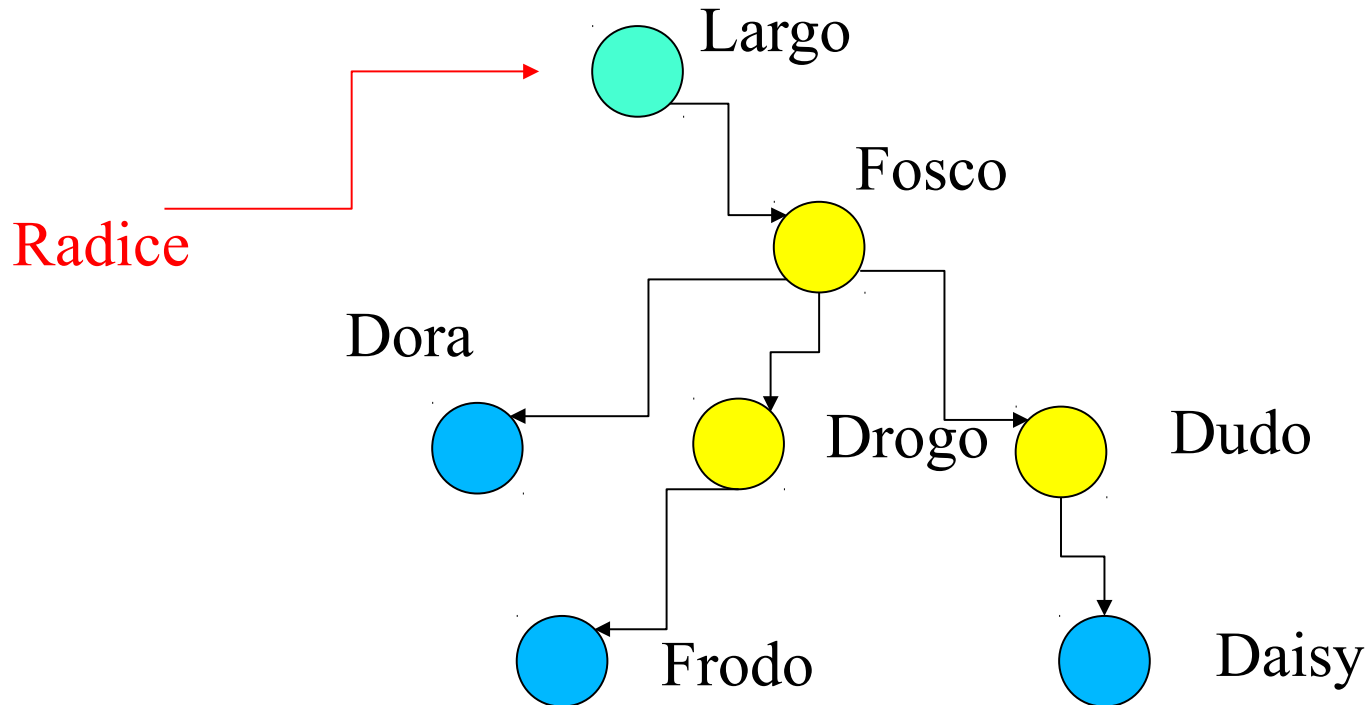

Alcune definizioni

• Cammino

- una sequenza di nodi, in cui ogni nodo è figlio del nodo che lo precede nella sequenza

• Livello di un nodo

- numero di nodi da attraversare per arrivare dal nodo alla radice
- Definizione induttiva:
 - La radice ha livello 0
 - Se un nodo ha livello n i suoi figli hanno livello $n + 1$

• Livello k dell'albero

- È l'insieme di tutti e soli i nodi di livello uguale a k

• Altezza dell'albero

- È il livello massimo dei nodi nell'albero

Esempio

- Cammini

- (Largo,Fosco,Dudo, Daisy) (Fosco,Dora) (Fosco,Drogo,Frodo) ...

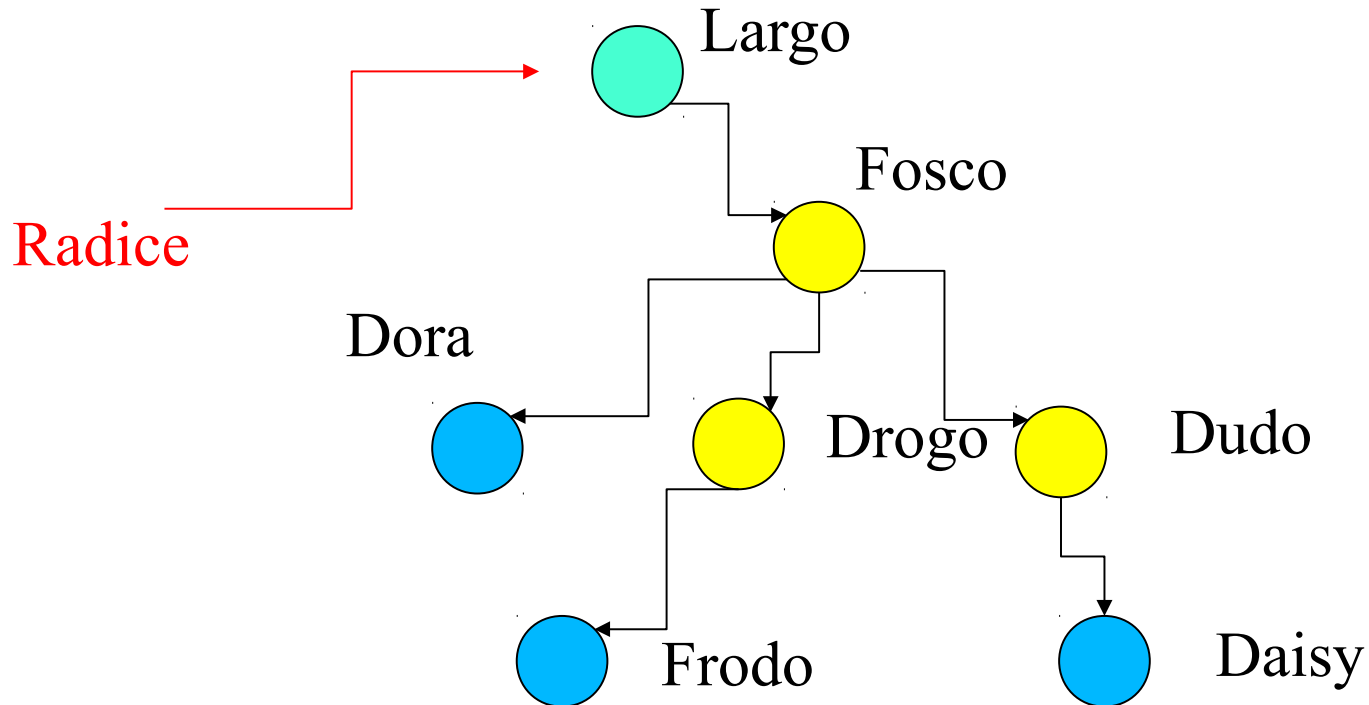

Esempio

- Livelli

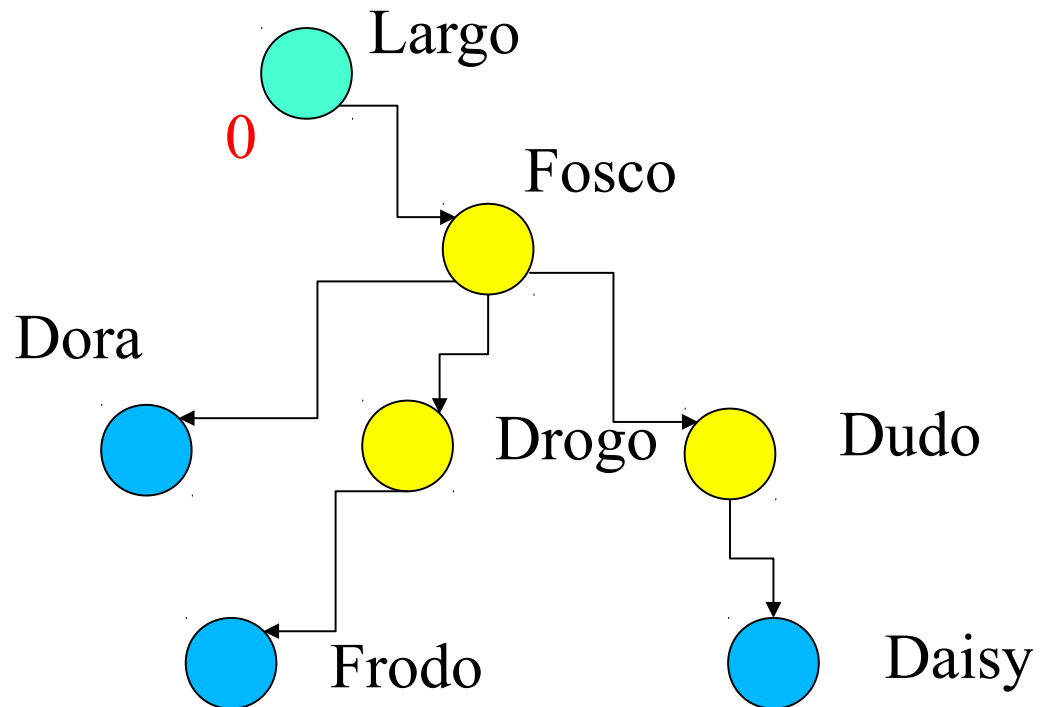

Esempio

- Livelli

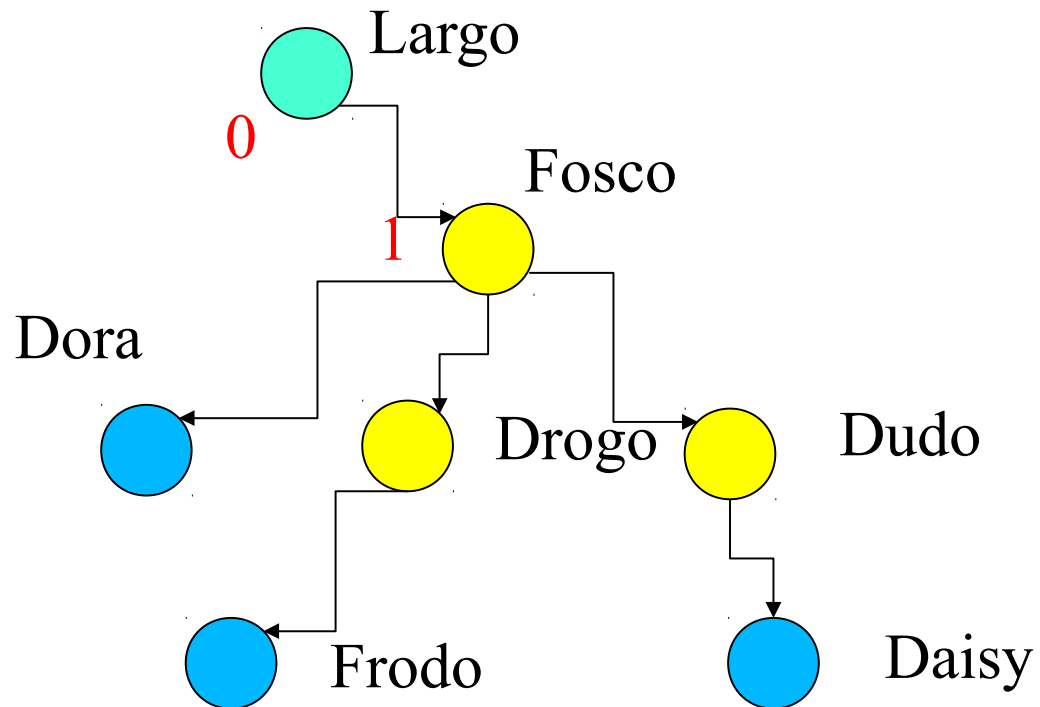

Esempio

- Livelli

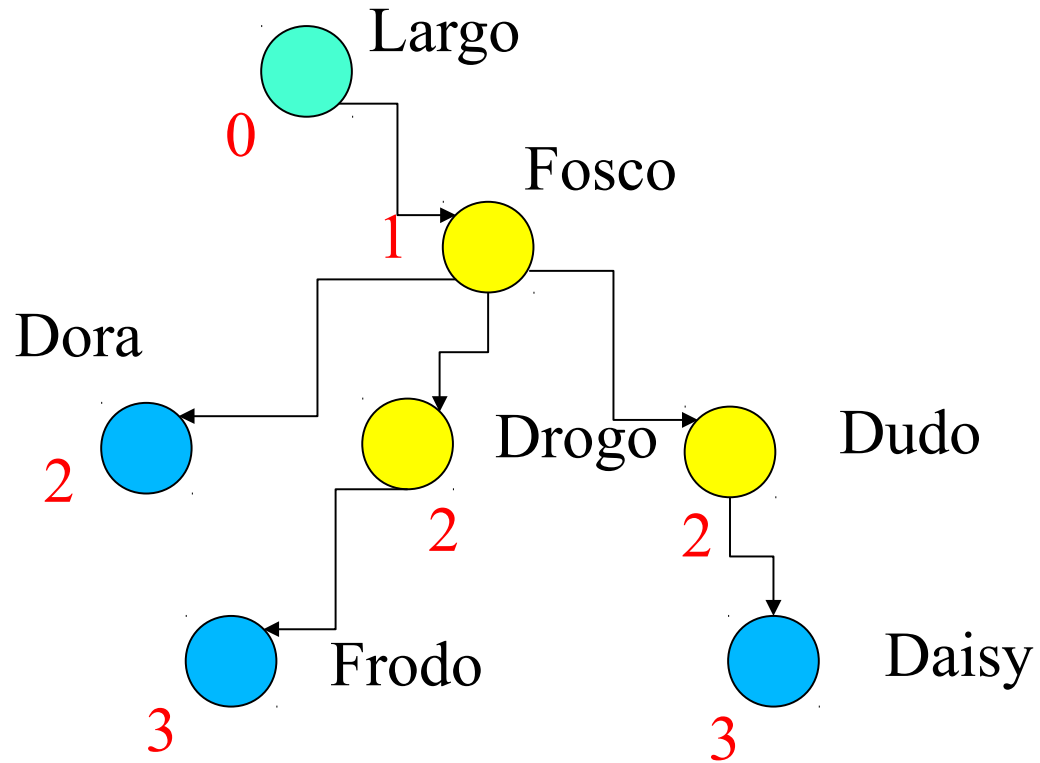

Esempio

- Livello 2

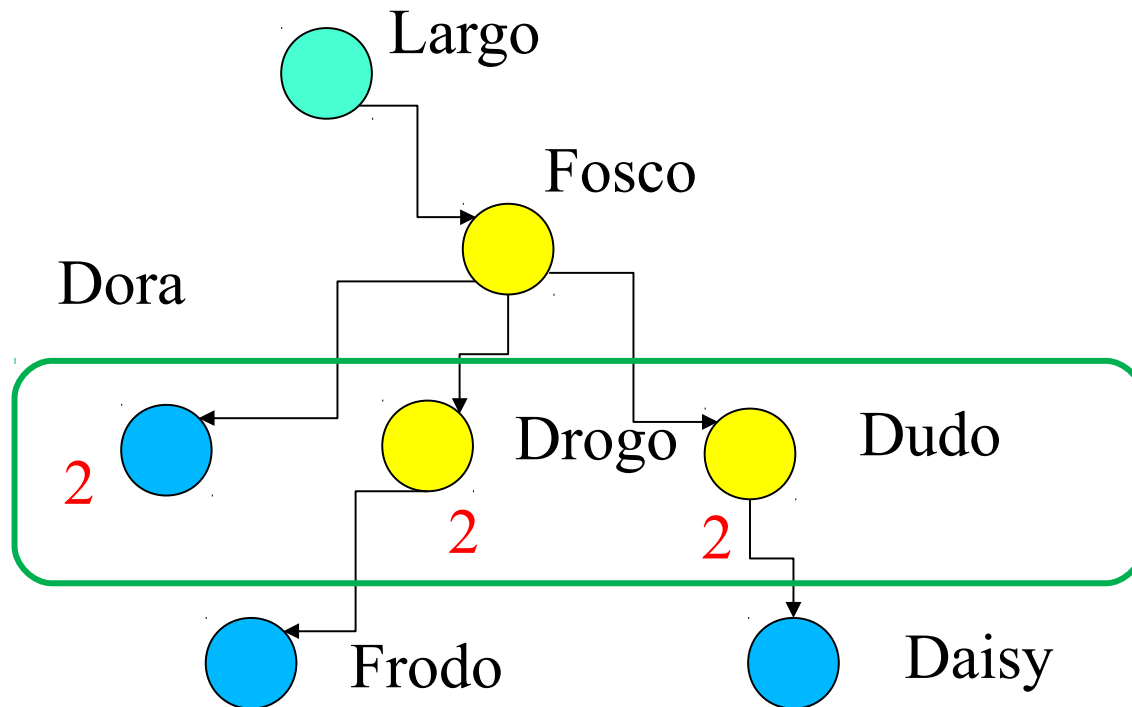

Esempio

- L'albero ha altezza 3

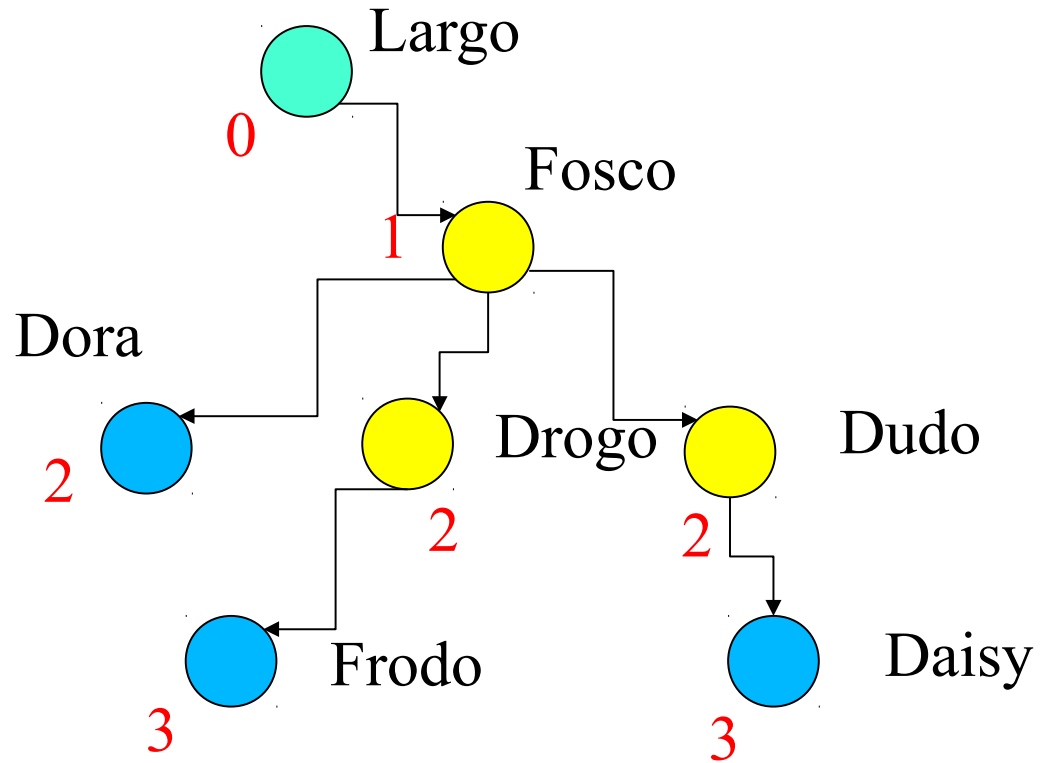

Esempio

- Ogni nodo può essere visto come la radice di un albero più piccolo (sottoalbero)

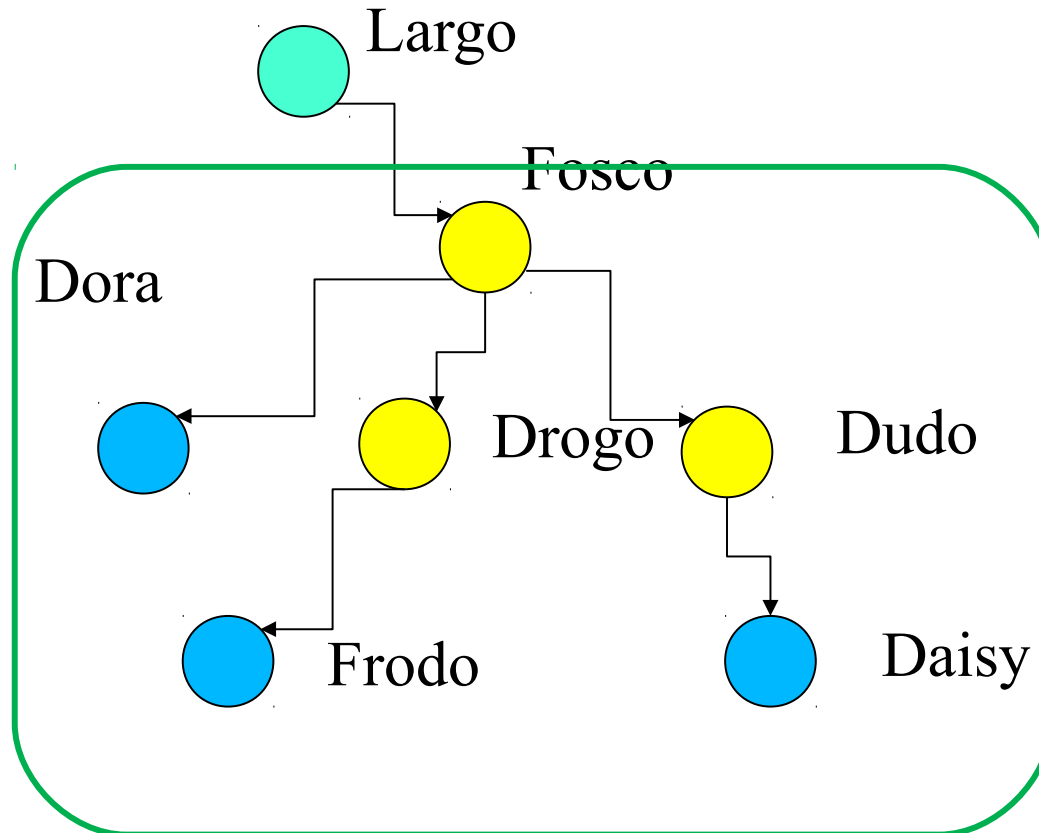

Sottoalbero di radice Fosco

Alberi binari

- Alberi con solo due figli
- Detti **figlio destro** e **figlio sinistro**
- **Esempio:**

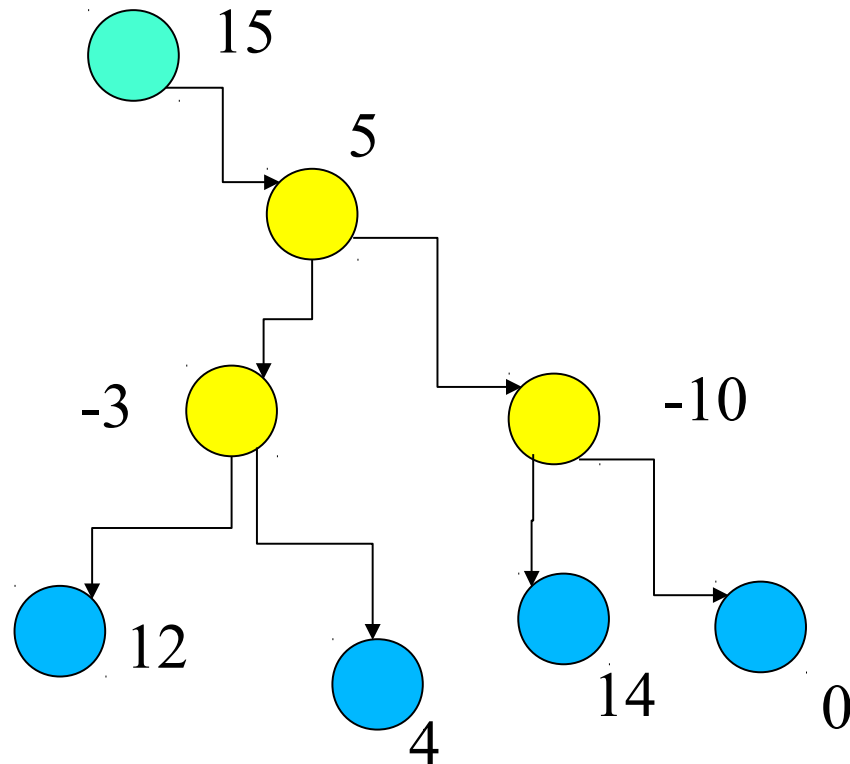

Alberi binari

Alberi con solo due figli

• Detti **figlio destro** e **figlio sinistro**

• **Esempio:**

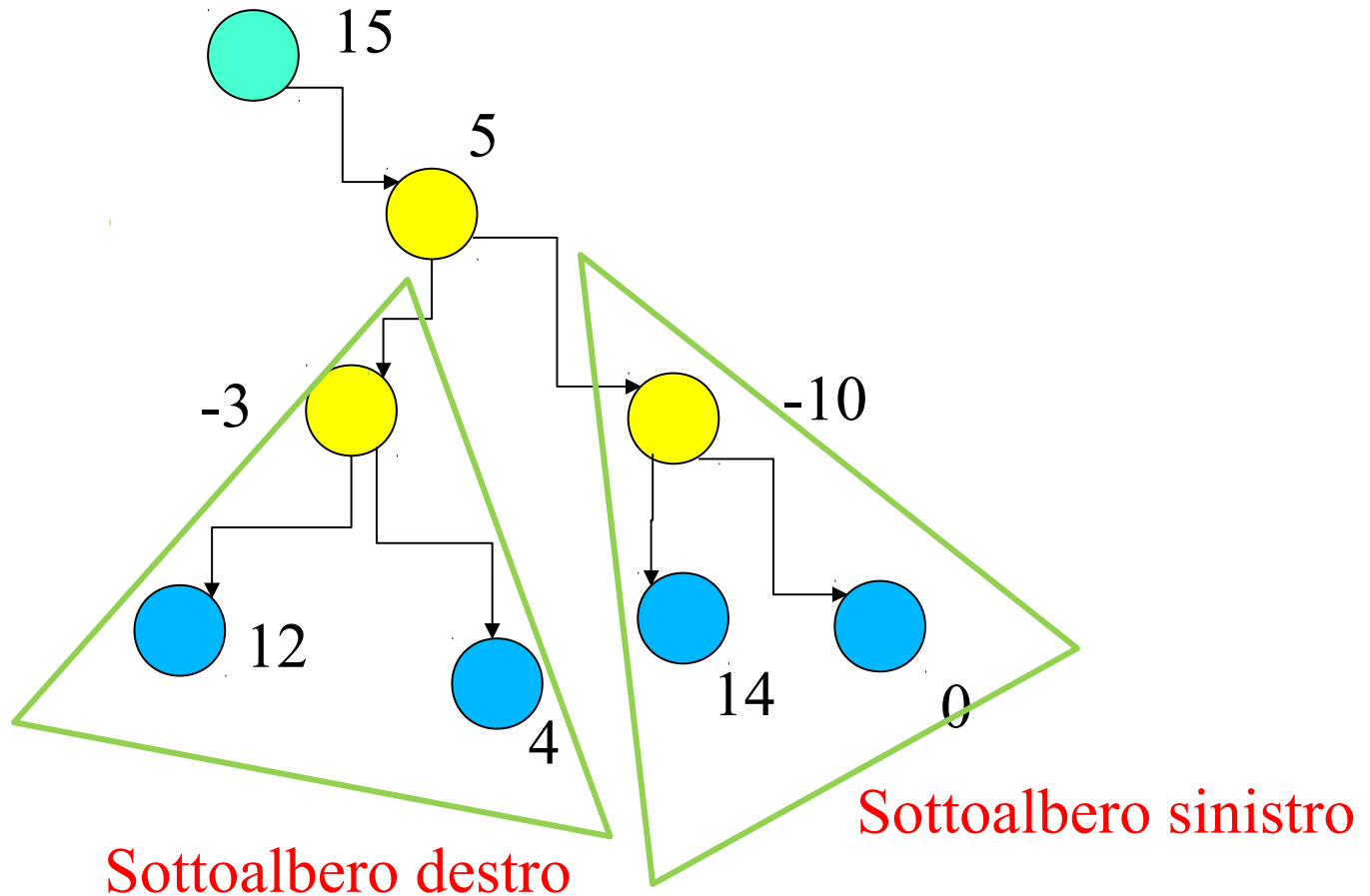

Alberi in C

- Come si realizza un albero binario in C ?
 - Ogni nodo è una struttura che contiene al suo interno due puntatori al suo stesso tipo, ad esempio se l'etichetta è un numero intero posso utilizzare:

```
typedef struct albero {  
    int etichetta;  
    struct albero * left;  
    struct albero * right;  
} albero_t ;
```

- Il puntatore left contiene il puntatore al figlio di sinistra mentre il puntatore right contiene il puntatore al figlio di destra
- Le foglie utilizzano due puntatori nulli (**NULL**) nei campi **right** and **left**

Esempio: raddoppiare i pari

- Vogliamo raddoppiare solo le etichette pari
 - Lavorando con gli alberi è naturale usare funzioni ricorsive
 - Ragioniamo sul caso base:
 - Se l'albero è vuoto non devo fare niente
 - Se l'albero contiene solo un nodo foglia devo controllare se l'etichetta è pari e se lo è raddoppiare il valore
 - Supponiamo di saper risolvere il problema per un albero di livello n , allora per risolvere il problema per un albero di livello $n+1$ posso:
 - Controllare l'etichetta della radice e raddoppiarla se è pari
 - Chiamare ricorsivamente la funzione che risolve il problema per un albero di livello n sia sul sottoalbero destro che sul sottoalbero sinistro

Esempio: raddoppiare i pari

- Codifica

```
void raddoppia_pari(albero_t* r) {  
    if ( r == NULL ) return ;  
    if ( ( r -> etichetta ) % 2 == 0 )  
        r -> etichetta = 2 * ( r -> etichetta ) ;  
    raddoppia_pari(r->left);  
    raddoppia_pari(r->right);  
}
```

Osservazioni

- Nell'esempio precedente abbiamo scelto di operare analizzando nell'ordine
 - La radice dell'albero
 - Il sottoalbero di sinistra
 - Il sottoalbero di destra
- Poiche l'analisi dei sottoalberi sinistro e destro avviene utilizzando la stessa procedura ricorsiva, anche la loro analisi opera allo stesso modo
 - (prima la radice, poi il sottoalbero sx, quindi il sottoalbero dx . . .)

Osservazioni

- Avremmo potuto procedere diversamente :

```
void raddoppia_pari(albero_t* r) {  
    raddoppia_pari(r->left);  
    if ( r == NULL ) return ;  
    if ( ( r -> etichetta ) % 2 == 0 )  
        r -> etichetta = 2 * ( r -> etichetta ) ;  
    raddoppia_pari(r->right);  
}
```

- Oppure

Osservazioni

- Oppure

```
void raddoppia_pari(albero_t* r) {  
    raddoppia_pari(r->left);  
    raddoppia_pari(r->right);  
  
    if ( r == NULL ) return ;  
    if ( ( r -> etichetta ) % 2 == 0 )  
        r -> etichetta = 2 * ( r -> etichetta ) ;  
}
```

- In questo caso è indifferente, perchè è indifferente l'ordine in cui elaboriamo i nodi dell'albero

Osservazioni

- Ci sono molti casi in cui l'ordine in cui vengono elaborati i nodi di un albero è rilevante e modifica il risultato
- Un esempio è la stampa delle etichette,

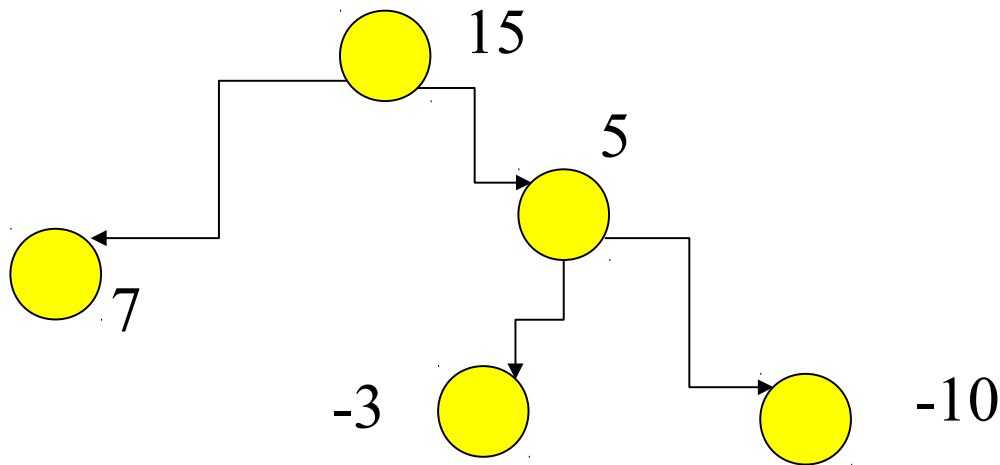

Osservazioni

- Ci sono molti casi in cui l'ordine in cui vengono elaborati i nodi di un albero è rilevante e modifica il risultato
- Un esempio è la stampa delle etichette,

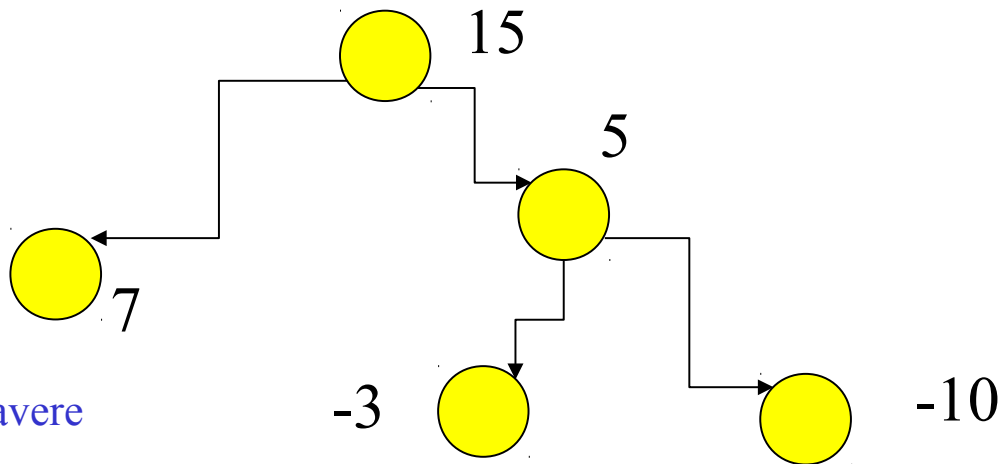

Posso avere

7, 15, -3, 5, -10 (prima il sottoalbero di sinistra)

-10, 5, -3, 15, 7 (prima il sottoalbero di destra)

15, 7, 5, -3, -10 (prima la radice, poi sx) etc

Visita di un albero

- Visitare un albero significa analizzare in sequenza tutti i suoi nodi
 - Molti problemi sugli alberi sono varianti del problema di effettuare una visita
- Ci sono diversi tipi di visita, che differiscono nell'ordine in cui vengono analizzati i nodi
 - **Visite depth-first (in profondità), sono di tre tipi :**
 - visita anticipata: si analizza la radice, poi si effettua la visita anticipata del sottoalbero SX e poi si effettua la visita anticipata del sottoalbero DX
 - visita simmetrica: si effettua la visita simmetrica del sottoalbero SX, poi si analizza la radice e poi si effettua la visita simmetrica del sottoalbero DX
 - visita posticipata: si effettua la visita posticipata del sottoalbero SX, poi si effettua la visita posticipata del sottoalbero DX, e infine si analizza la radice

Visita di un albero

- Visitare un albero significa analizzare in sequenza tutti i suoi nodi
- Molti problemi sugli alberi sono varianti del problema di effettuare una visita
- Ci sono diversi tipi di visita, che differiscono nell'ordine in cui vengono analizzati i nodi
 - **Visite depth-first (in profondità), sono di tre tipi :**
 - visita anticipata
 - visita simmetrica
 - visita posticipata
 - **Visita breadth-first (per livelli):** si visita prima la radice (livello 0), poi si visitano tutti i nodi di livello 1, poi tutti i nodi di livello 2, etc

Visita simmetrica

- Supponiamo di avere una funzione

```
void analizza_nodo(albero_t* n);
```

- Questa funzione elabora il valore del singolo nodo, secondo il problema che dobbiamo risolvere, eventualmente modificandolo

- Quindi la funzione che effettua la visita simmetrica è

```
void visitaSimmetrica (albero_t* bt) {  
    if (bt == NULL) return;  
    visitaSimmetrica(bt -> left);  
    analizza_nodo(bt);  
    visitaSimmetrica(bt -> right);  
}
```

Visita anticipata

```
void visitaAnticipata (albero_t* bt) {  
    if (bt == NULL) return;  
    analizza_nodo(bt);  
    visitaAnticipata(bt -> left);  
    visitaAnticipata(bt -> right);  
}
```

Visita posticipata

```
void visitaPosticipata (albero_t* bt) {  
    if (bt == NULL) return;  
    visitaPisticipata(bt -> left);  
    visitaPosticipata(bt -> right);  
    analizza_nodo(bt);  
}
```

Esempio : ricerca

- Supponiamo di avere un tipo albero in cui l'etichetta dei nodi è una stringa
- Scrivere una funzione di prototipo

```
int ricerca (albero_t* bt, char * s);
```

che restituisce 1 se esiste la stringa **s** nell'albero **bt** e 0 altrimenti

Esempio : ricerca

- Possiamo modificare una qualsiasi delle tre visite viste.
 - Scegliamo la visita anticipata,
 - Nel nostro caso l'analisi del nodo richiede il confronto di due stringhe
 - Inoltre bisogna riportare correttamente il valore restituito dalle chiamate ricorsive alla funzione

Esempio : ricerca

```
int ricerca (albero_t* bt, char* s){
    if (bt == NULL) return 0;
    else
        if (strcmp(bt->val,s) == 0 ) return 1;
        else
            if ( ricerca(bt -> left,s) == 1 )
                return 1;
            else return ricerca(bt -> right,s);
}
```

Esempio : somma

- Supponiamo di avere un tipo albero in cui l'etichetta dei nodi è un double
- Scrivere una funzione di prototipo

```
double somma (albero_t* bt) ;
```

che restituisce la somma di tutte le etichette presenti nell'albero

Esempio : somma

- Possiamo modificare una qualsiasi delle tre visite viste.
 - Scegliamo la visita posticipata
 - Nel nostro caso l'analisi del nodo richiede la somma con i valori ottenuti dal sottoalbero di destra e di sinistra

Esempio : somma

```
double somma_alb (albero_t* bt) {  
    double sx, dx;  
    if (bt == NULL) return 0;  
    sx = somma_alb(bt -> left);  
    dx = somma_alb(bt -> right);  
    return sx + bt->val + dx;  
}
```

Esempio : alberi binari di ricerca

Definito un ordinamento sull'informazione dei nodi un albero binario è un albero binario di ricerca se:

Per ogni nodo N dell'albero:

- L'informazione associata ad ogni nodo nel sottoalbero sinistro di N è strettamente minore dell'informazione associata ad N ;

-L'informazione associata ad ogni nodo nel sottoalbero destro di N è strettamente maggiore dell'informazione associata ad N ;

Ad esempio

- Etichette intere, operatore minore o uguale

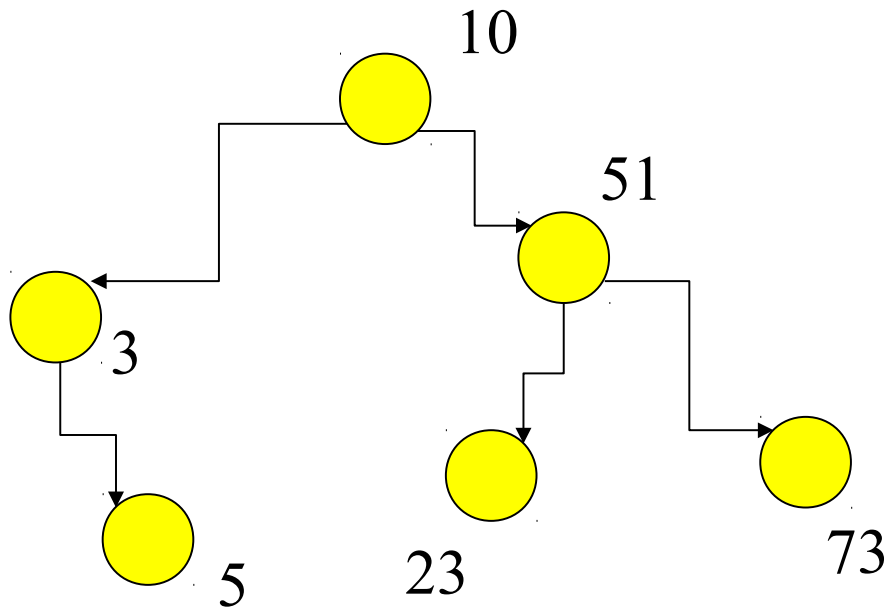

Esercizi

- Supponiamo di avere un albero binario di ricerca con etichette intere
 - Scrivere una funzione che cerca se un valore x è presente nell'albero con un numero di passi pari all'altezza dell'albero
 - Scrivere una funzione che inserisce una nuova etichetta x nell'albero mantenendo l'ordinamento fra i nodi
 - Scrivere una funzione che cancella un nodo dell'albero con una certa etichetta x mantenendo l'albero ordinato